

KEN storkøkken

# Brugermanual

GRAM COMPACT køle-/fryseskabe

KEN storkøkken a/s  
Runetoften 15 - 17  
Postbox 1326  
8210 Århus V

Tlf. 86 24 84 00  
Service: 70 10 20 91



**K 200/400**  
**KG 200/400**  
**F 200/400**



Betjeningsvejledning	DK	.....	5
Instructions for use	GB	.....	12
Bedienungsanleitung	D	.....	19
Mode d'emploi	F	.....	25
Gebruiksaanwijzing	NL	.....	31
Bruksanvisning	S	.....	37



**KEN** storkøkken

KEN storkøkken a/s  
Runetoften 15-17  
Postbox 1326  
8210 Århus V  
Salg: 86 24 84 00  
Service: 70 10 20 91  
[www.kenstorkoekken.dk](http://www.kenstorkoekken.dk)

**DK****Indholdsfortegnelse**

Opstilling og indbygning	5
EI-tilslutning	6
Igangsætning	7
Temperaturindstilling	7
Temperaturalarm	8
Strømsvigt	8
Afrimning	8
Belysning	9
Højrehængt til venstrehængt dør	9
Rengøring	10
Evt. tilstoppelse af tøvands afløb	10
Nyttige tips	10
Reservedele	10
Service	10
Bortskaffelse	11

**GB****Contents**

Location and building in	12
Connection to Electricity	13
Starting up	14
Temperature setting	14
Temperature alarm	15
Power failure	15
Defrosting	15
Illumination	16
Changing from right hand hinged to left hand hinged door	16
Cleaning	17
Blockage of defrost water drain tube	17
Spare parts	17
Servicing	17
Disposal	18

**D****Inhalt**

Aufstellen/Einbau	19
Stromanschluß	20
Inbetriebnahme	20
Temperatureinstellung	21
Temperaturalarm	21
Stromausfall	21
Abtauen	22
Innenbeleuchtung	22
Umschlagen der Tür	23
Reinigung	23
Verstopfte Tauwasserableitung	24
Ersatzteile	24
Service	24
Entsorgung	24

**F****Sommaire**

Installation et encastrement	25
Branchement	26
Mise en marche	26
Réglage de la température	27
Alarme de la température	27
Panne de courant	27
Dégivrage	28
Eclairage	28
Porte suspendue de la droite à la gauche	28
Nettoyage	29
Eventuel engorgement du conduit d'eau de dégivrage	29
Pièces de rechange	30
Entretien	30
Enlèvement	30

**NL****Inhoud**

Opstellen en inbouwen	31
Elektrische aansluitwade	32
Inbedrijfstelling	32
Temperatuurinstelling	33
Temperatuuralarm	33
Stroomstoring	33
Ontdooien	34
Verlichting	34
Draairichting van deur veranderen	34
Reinigen	35
Evt. verstopping van de dooiwaterafvoer	35
Reservedelen	36
Service	36
Vernietigen	36

**S****Innehållsförteckning**

Uppställning och inbyggnad	37
El-anslutning	38
Igångsättning	38
Temperaturinställning	39
Temperaturlarm	39
Strömavbrott	39
Avfrostning	40
Belysning	40
Höger - till vänsterhängd dörr	41
Rengöring	41
Ev. stopp i tövattenröret	42
Reservdelar	42
Service	42
Utbyte av skåp	42

## Opstilling og indbygning



Skabet må af sikkerheds -og brugsmæssige grunde ikke opstilles udendørs. Skabet bør anbringes i et tørt og tilstrækkeligt ventileret rum. For at sikre en effektiv drift, må anbringelsen i direkte sollys eller nær varme flader undgås. Bemærk, at køleskabets optimale driftsområde er ved en omgivende temperatur, der går fra + 16°C til +35°C.

K/KG 200/400: Ved opstilling af skabet i omgivelser med meget høj luftfugtighed, bør man være opmærksom på, at det kan blive nødvendigt til at anskaffe ekstra udstyr til fordampning af vandet i fordampningsbakken oven på kompressoren. Kan købes som ekstra tilbehør.

Skabe i rustfri udførelse: Undgå opstilling i stærkt klor/syreholdige omgivelser (svømmehaller o.lign.) på grund af fare for korrosion.

Skabet kan opstilles fritstående mod en væg - eller indbygges en under bord. Underlaget skal være plant og skabet må ikke opstilles på rammer eller lignende.

### Det er vigtigt

At skabet får tilstrækkelig ventilation, og at der er uhindret luftcirkulation under, over og bag skabet og afstandsstykkerne på skabets bagside sikrer det nødvendige luftmelletrum.

Tegningerne på næste side viser, hvor store luftmelletrum der kræves.

A viser køleskab fritstående mod væg.

B viser køleskab bygget ind under bordplade (K/KG/F 200)

Vær opmærksom på luftmelletrummet mellem køleskabet og bordpladen.

Dette mål skal overholdes for at sikre luftcirkulationen.

Indbygges køleskabet under en bordplade, hvor dette mål ikke kan overholdes, kan luftcirkulationen sikres ved at lave aftrækskanal i bordpladen.

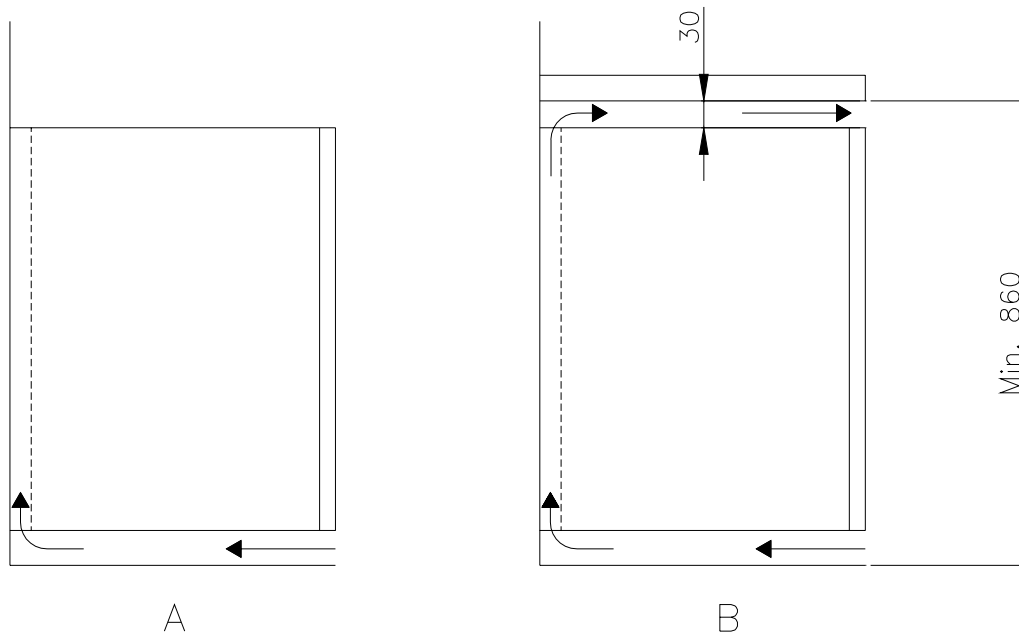

## Eltilslutning

Skabet er beregnet for tilslutning til vekselstrøm. Tilslutningsværdierne for spænding (V) og frekvens (Hz) er vist på typeskiltet inde i skabet.

Tilslutningen skal ske ved en stikkontakt, som bør være let tilgængelig.

Dette køleskab skal ekstrabeskyttes ifølge stærkstrømsreglementet. Dette gælder også, selv om der er tale om udskiftning af et eksisterende køleskab, der ikke har været ekstrabeskyttet. Formålet med ekstrabeskyttelsen er at beskytte brugere mod farlige elektriske stød i tilfælde af fejl.

I boliger opført efter 1. april 1975 vil alle stikkontakter i køkken og eventuelt bryggers være omfattet af en ekstrabeskyttelse.

I boliger opført før 1. april 1975 er ekstrabeskyttelsen i orden, hvis der er installeret en HFI-afbryder, som beskytter den stikkontakt, køleskabet skal forbindes til.

I begge tilfælde skal der:

- hvis stikkontakten er for trebenet stikprop, benyttes en trebenet stikprop, og lederen med grøn/gul isolation skal tilsluttes jordklemmen, (mærket  $\perp$  ).
- hvis stikkontakten kun er for tobenet stikprop, benyttes en tobenet stikprop. Hvis brugeren selv monterer denne, skal lederen med grøn/gul isolation klippes af så tæt som muligt på det sted, hvor ledningen går ind i stikpropen

I alle andre tilfælde bør De lade en autoriseret el-installatør undersøge, hvordan De nemmest får ekstrabeskyttet køleskabet. Hvis De ikke har ekstrabeskyttelse i bygningen i forvejen, anbefaler Elektricitetsrådet, at De lader el-installatøren opsætte en fejlstrømsafbryder af typen PFI eller HPFI.

Et eventuelt krav om jordtilslutning fra den lokale el-forsyning skal efterkommes. Skabets stik og den anvendte stikkontakt skal da kunne give en korrekt jordforbindelse. Hvis De er i tvivl, spørg Deres leverandør eller el-installatør om råd.

## Igang sætning

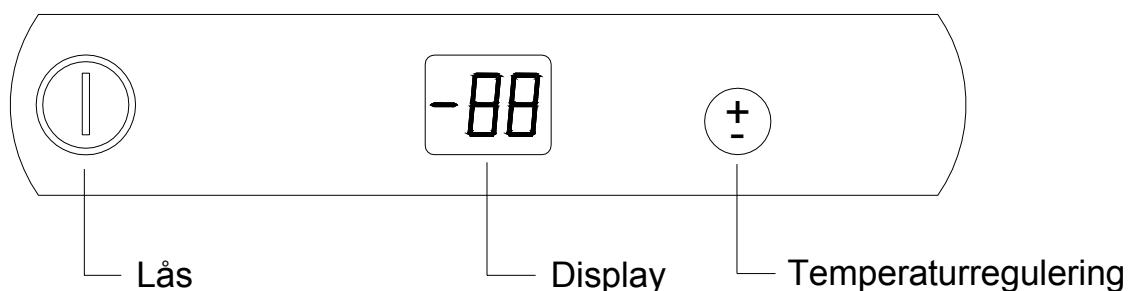

Skabet tilsluttes stikkontakten.

Displayet viser den aktuelle temperatur i skabet, og er samtidig en sikkerhed for, at der er strøm til skabet.



### Ved service:

Hvis der foretages service på de elektriske dele, **skal** der afbrydes på stikkontakten.

## Temperaturindstilling

### Temperaturkontrol:



Tryk 1 gang på denne tast for at se, hvilken temperaturværdi skabet er indstillet på. Værdien vises i displayet.

## Temperaturregulering:



Ved yderligere tryk på denne tast, eller ved at holde tasten inde i mere end 1 sekund, ændres temperaturen i step på 1°C. Slip tasten, når den ønskede temperaturværdi vises; indstillingen er nu gemt.

Under ændring af temperaturværdien, blinker tallene i displayet. Styringen vil automatisk vende tilbage til normal displayvisning, hvis tasten ikke har været påvirket i mere end 5 sekunder.

## Temperaturalarm

Styringen er udstyret med en temperaturalarm, som overvåger skabets temperatur konstant. I tilfælde af at temperaturen har været overalarmtemperaturen i mere end 90 minutter, begynder displayet at blinke, samtidigt med at den højeste temperatur under alarmperioden

vises. Alarmen stoppes ved at trykke på , hvorefter displayet viser den aktuelle temperatur i skabet.

### Alarmtemperatur:

Køl: 4°C over setpunkt.

Frys: 6°C over setpunkt.

## Strømsvigt

Efter strømsvigt vil styringen altid vende tilbage til den indstillede temperatur.

Ved opstart med temperatur over alarmværdi: Kompressoren starter omgående. Displayet viser alarmtemperaturen, indtil der trykkes på , hvorefter den aktuelle temperatur vises.

Ved opstart med temperatur under alarmværdi: Kompressoren starter efter 10 minutter. Displayet viser den aktuelle temperatur indtil den indstillede temperatur nås.

## Afrimning

### K/KG 200/400:

Den normale afrimning foregår automatisk, når kompressoren står stille. I styringen er indlagt en automatisk afrimningsfunktion, således at kompressoren stoppes i 20 minutter efter hver 4 timers drift. Efter de 20 minutter måler styringen for hver 2 sekunder lufttemperaturen i skabet, og overstiger temperaturen 6°C, starter kompressoren igen. Hvis temperaturen holder sig under 6°C, fortsætter afrimningen i 45 minutter.

Tøvandet opsamles i en bakke under fordampere og løber gennem et rør ned i fordampnings-bakken oven på kompressoren.

### **F 200/400:**

Rimlag bør fjernes, når det er ca. ½ cm tykt.. Total afrimning bør foretages ca. 2 gange årligt.

#### **Fremgangsmåde:**

Afbryd strømmen ved stikkontakten og stil en balje varm vand ind i skabet. Luk døren og vent ½ time. Fremskynd evt. afrimningen ved at blæse varm luft fra en hårtørrer ind i fryseskabet. Den resterende rim kan nu let tørres af med en varm klud.



Brug aldrig skarpe eller spidse genstande, der kan beskadige fryseren.

## **Belysning**

**Gælder kun modeller med lys (KG 200/400).**

Lyset kan tændes og slukkes på kontakten på lyspanelet.

Udskiftning af lysstofrør/starter til lysstofrør:

Afbryd strømmen til skabet.

Tryk på den nederste kant af lyspanelets bagside og fjern herefter lysskærmen.

Lysstofrøret/starteren drejes nu 90° og udskiftes med et nyt. Anvend lysstofrør af type L 15 W / 20 cool white.

Anvend en starter for lysstofrør type 4-80 W single 220-240 V.

## **Højrehængt til venstrehængt dør**

Døren kan vendes fra højrehængt til venstrehængt eller omvendt.

En vending foretages på følgende måde:

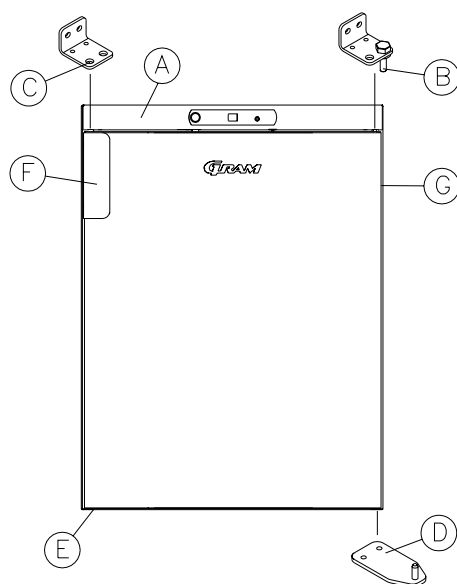

1. Afbryd skabet ved vægkontakten. Afmonter toppanelet pos.A og multistikket indvendigt i denne.
2. Fjern hængselstappen pos. B, og tag døren af.
3. Flyt hængsel pos. D til pos. E.
4. Flyt håndtaget fra pos. F, til pos. G.
5. Sæt døren ned i hængsel pos. E. Monter hængselstap pos. B i hængsel pos. C og i dørens hængselsbøsning.
6. Tilslut multistikket og monter nu toppanelet pos. A. Strømmen kan nu tilsluttes igen.

## Rengøring



**Før rengøring skal skabet afbrydes på stikkontakten.**

Skabet kræver kun regelmæssig rengøring. Dette gøres bedst med en mild sæbeopløsning. Anvend ikke rensmidler der kan ridse. Skabets plastikdele tåler ikke kogende vand (max. temp. +85°C).

Tætningslisten ved døren bør rengøres jævnligt for at sikre lang holdbarhed.

Udblæsningen på kondensatorventilatoren over kompressoren skal holdes fri for blade, papir m.m. for at sikre normal drift af køleskabet.

Trådkondensatoren bag på skabet rengøres ligeledes jævnligt. Dette gøres bedst med en støvsuger og en børste.

## Evt. tilstoppelse af tøvands afløb

Det kan ske, at plastikrøret for afløb af tøvand bliver tilstoppet. Fjern det der giver anledning til tilstopningen, og rens derefter rørbøjningen med en piberenser el.lign.

## Reservedele

Ved bestilling af reservedele, som De let selv kan udskifte, bedes De oplyse skabets typenummer, samt den defekte dels anvendelse. Typenummerskiltet findes inde i skabet.

## Service

Det hermetisk lukkede kølesystem kræver ikke tilsyn - kun vedligeholdelse.

Svifter kølevirkningen, og kan De ikke finde årsagen til driftsstopet, må der tilkaldes en køle-reparatør. Såfremt skabet er under 1 år gammelt, udføres service gratis, men i så fald skal Gram Commercial A/S landsdækkende service tilkaldes.

Vores servicekontor har telefonnummer:  
73 20 12 30

## **Bortskaffelse**

Når det udtjente køleskab skal bortskaffes, skal det ske på en miljømæssig korrekt og forsvarlig måde. Vær opmærksom på reglerne for bortskaffelse. Der kan være særlige krav/betingelser, der skal overholdes.

Du kan få oplysninger om bortskaffelse hos:

- Gram Commercial A/S
- Din forhandler
- Hos myndighederne (Kommunen, Miljøstyrelsen el. lign.).

# ENGLISH

## Location and building in



The cabinet should be placed in a room which is dry and sufficiently ventilated. To operate efficiently it should not be positioned in direct sunlight or near warm appliances. Please note that optimal cabinet performance is obtained at an ambient temperature between +16°C and +35°C.

K/KG 200/400: By placing the cabinet in an environment with high air humidity, it might be necessary to acquire extra equipment for re-evaporation of the drip water in the re-evaporation pan over the compressor. This equipment can be bought as extras.

Stainless steel cabinets: Avoid placement of the cabinet in a chlorine/acid-containing environment (swimming-bath etc.) due to risk of corrosion.

The cabinet can be installed freestanding against a wall or it can be built under a worktop.

### **Important**

The cabinet must have sufficient ventilation and free air circulation beneath, above and behind the cabinet.

The cabinet legs under the cabinet and the spacers at the rear of the cabinet ensure sufficient air space.

The drawings show how much air space is needed.

A shows a refrigerator free-standing against a wall.

B shows a refrigerator installed under a worktop (K/KG/F 200).

Note the necessary clearance between refrigerator and worktop. This dimension must be maintained to ensure air circulation.

If the refrigerator is installed under a worktop and this dimension cannot be observed, air circulation must be provided by making an extract channel in the worktop.

**Fig. 1:**

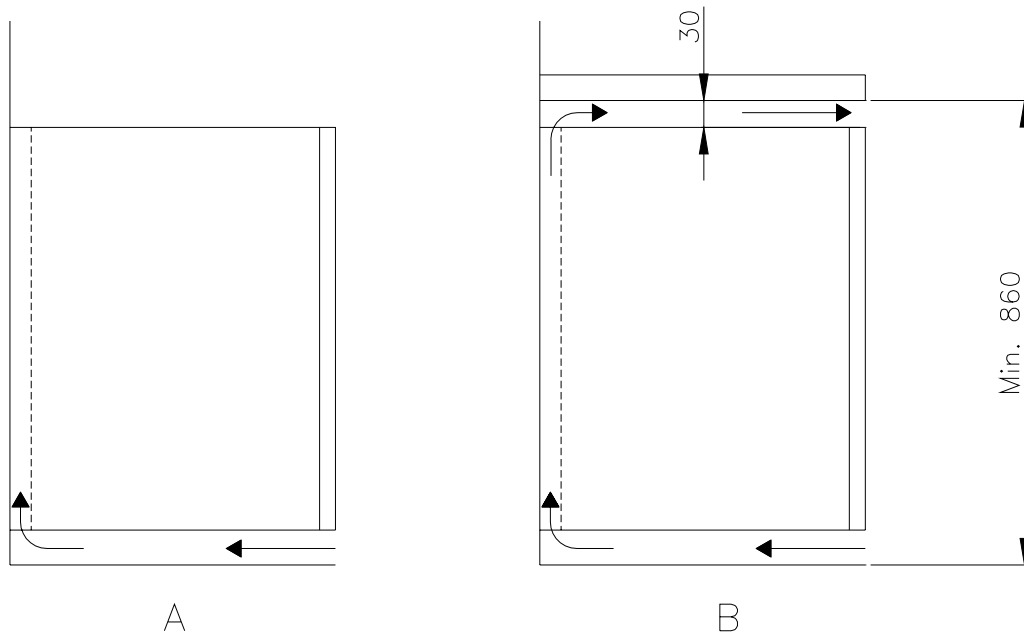

## Connection to electricity

The cabinet is intended for connection to alternating current. The connection voltage (V) and frequency (Hz) are shown on the name plate in the cabinet .

Power connection is made by a three pin plug to a wall socket.

Any requirement for earthing from the local power supply must be met. The cabinet plug and wall socket should then give a correct earthing. If you are in doubt, approach your supplier or authorized electrician.



### **Warning - this appliance must be earthed**

The flexible cord fitted to this appliance has three cores for use with a 3-pin 13 Amp plug. If a B.B. 1363 (13 Amp) fused plug is used, it should be fitted with a 13 Amp fuse.

### **Important**

The wires in this mains lead are coloured in accordance with the following code:

Green-and-yellow: earth

Blue: neutral

Brown: live

The colours of the wires in the mains lead of this appliance might not correspond with the coloured markings identifying the terminals in your plug. Proceed as follows:

The wire which is coloured green-and-yellow must be connected to the terminal in the plug which is marked "E" or marked by the earth symbol or coloured green-and-yellow. The wire which is coloured blue must be connected to the terminal which is marked with the letter "N" or coloured black.

The wire which is coloured brown must be connected to the terminal which is marked with the letter "L" or coloured red.

## Starting up

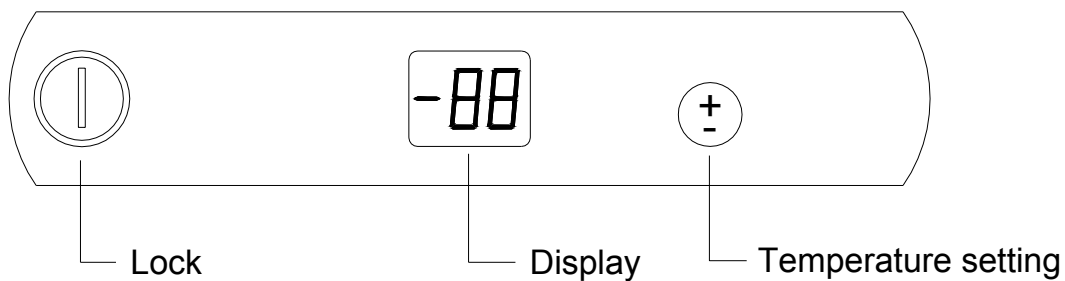

Plug in the cabinet.

The display shows the actual cabinet temperature, and indicates that power is connected.



### Servicing:

Make sure the appliance is switched off at the mains before service is performed on electrical parts.

## Temperature setting

### Temperature control:



Push this button once to see the cabinet temperature setting; the display will show the set temperature.

## Temperature regulation:



Push this key once more, or keep it pressed for more than 1 second; the temperature value will change in steps of 1°C. When the display shows the desired temperature value, let go of the key, and the setting has been made.

During setting of the temperature value, the digits in the display flash. The controller will automatically return to normal displaying, if the key has not been used for more than 5 seconds.

## Temperature alarm

The controller is equipped with a temperature alarm, that monitors the cabinet temperature. If the cabinet temperature exceeds the alarm value for more than 90 minutes, the display starts flashing, and simultaneously the highest temperature during the alarm period is

displayed. The alarm is stopped by pushing , then the display shows the current cabinet temperature.

### Alarm temperature:

Refrigerator: 4°C above the setpoint

Freezer: 6°C above the setpoint

## Power failure

In case of disconnected power supply, the controller will always return to the user set temperature.

Startup with temperature above alarm temperature: The compressor starts immediately. The

display shows the alarm temperature until  is activated. Then the actual cabinet temperature is displayed.

Startup with temperature below alarm temperature: The compressor starts after 10 minutes. The display shows the actual temperature until the setpoint is reached.

## Defrosting

### **K/KG 200/400:**

Defrosting occurs during compressor standstill periods. The controller has an automatic defrosting function. The compressor will be stopped for 20 minutes at every 4 hours of compressor running time. After the 20 minutes has elapsed, the controller measures the cabinet temperature every 2 seconds, and if the temperature exceeds 6°C the compressor starts again. If the temperature stays below 6°C, the defrosting continues for 45 minutes. The defrost water is collected in the channel under the evaporator from where it is led through a tube down into the re-evaporation pan over the compressor.

### **F 200/400:**

Frost should be removed when it is more than 1/2 cm thick. The cabinet should be completely defrosted about twice a year.

### **Procedure:**

Disconnect power at the mains and place a bowl of hot water in the cabinet. Close the door and wait half an hour. The defrosting might be accelerated by blowing hot air into the cabinet with a hair dryer. The remaining frost can now be wiped off with a warm cloth.



Never use a sharp or pointed object, that may damage the freezer.

## **Illumination**

### **Applies to models with lamp only (KG 200/400).**

The lamp can be switched on or off by the switch on the light panel.

### **Replacement of fluorescent tube/starter**

Switch off power to the cabinet.

Press the lower rear edge of the lamp panel and remove the lamp screen.

The fluorescent tube/starter can now be turned 90° and replaced by a new one.

Use a fluorescent tube type L 15 W / 20 cool white.

Use a fluorescent tube starter type 4-80 W, single 220-240 V.

## **Changing from right-hinged door to left-hinged door**

The door can be changed from righthand-hinged to lefthand-hinged, or vice versa.

To do so, proceed as follows:

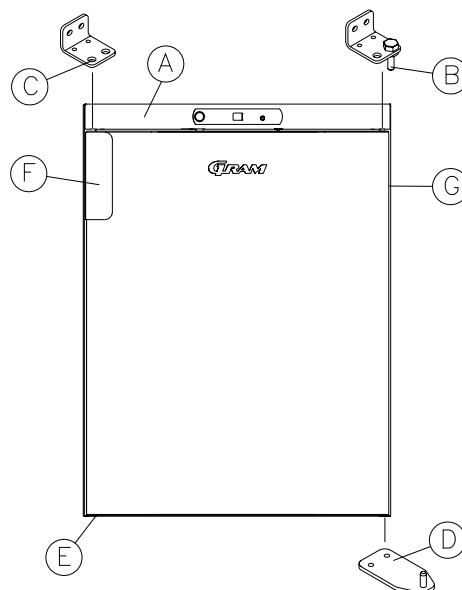

1. Switch off power at the mains socket. Dismount the top panel pos.A and disconnect the multiplug inside.
2. Remove the hinge pin pos. B, and lift off the door.
3. Move hinge pos. D to pos. E.
4. Move the handle from pos. F, to pos. G.
5. Place the door at the hinge in pos. E. Mount the hinge pin pos. B in hinge pos. C and in the door hinge bush. Fasten the hinge.
6. Connect the multiplug inside the panel pos. A, and fasten the panel. Apply power to the cabinet again.

## Cleaning



**Before cleaning, switch off the cabinet at the mains.**

The cabinet should be kept clean using a mild soap solution. Do not use cleaning detergents that may cause scratches. The plastic parts cannot withstand boiling water (max. temperature +85°C).

When regular cleaning is carried out, be sure to wipe clean the rubber door gasket to ensure any sticky substances are removed which would otherwise damage the gasket.

The condenser fan air outlet above the compressor must be free of leaves, paper etc. to ensure normal operation of the cabinet.

The condenser on the back of the cabinet must be regularly cleaned as well. This is best done with a vacuum cleaner and a brush.

## Blockage of defrost water drain tube

Blockage sometimes occurs in the plastic elbow at the defrost water outlet.

Remove the blockage in the best way possible and then for safety's sake clean the elbow itself with a bent pipe cleaner.

## Spare parts

When ordering spare parts that you can easily fit yourself, please give the cabinet type number and the function of the part(s) concerned.

## Servicing

The hermetically sealed refrigerating system requires no inspection - just maintenance.

If the system fails and you cannot find the cause, contact a refrigeration repair service.

## Disposal

If the cabinet for which there is no longer any use is to be disposed of, please do so in an environmentally correct way. There might be special requirements/conditions to be observed.

You can obtain information on the disposal of refrigeration appliances from:

- Gram Commercial A/S
- Your supplier
- Authorities (The local council, Ministry of the Environment, etc.)

# DEUTSCH

## Aufstellen/Einbau



Der Einbauort sollte trocken und ausreichend belüftet sein. Achtung! Die zur Gewährleistung eines optimalen Betriebs des Schrankes erforderliche Umgebungstemperatur liegt zwischen +16°C und + 35°C.

K/KG 200/400: Wenn man den Schrank in ein Klima mit hoher Luftfeuchtigkeit aufstellt, kann es notwendig sein, Extraausrüstung für Wiederverdampfung des Tauwassers in der Wiederverdampfungsschale über dem Kompressor zu erwerben. Diese Ausrüstung kann als Extra Zubehör gekauft werden.

Rostfreie Schränke: Vermeiden Sie Platzierung des Schrankes in einem Chlor/Säure-hältigen Klima (Schwimm-Bad usw.) wegen der Gefahr für Korrosion.

Das Gerät kann entweder frei an die Wand gestellt oder unter eine Tischplatte integriert werden.

### **Wichtig**

Achten Sie bitte auf ausreichende Luftzirkulation unter, über und hinter dem Gerät. Beine und Abstandhalter gewährleisten die notwendige Zirkulation unter bzw. hinter dem Gerät.

Die Zeichnungen zeigen die erforderlichen Mindestabstände:

A Zeigt den Kühlschrank frei an der Wand stehen.

B Zeigt den Kühlschrank unter eine Tischplatte untergebaut (K/KG/F 200). Beachten Sie den Luftzwischenraum zwischen Kühlschrank und Tischplatte. Dieser Abstand muß eingehalten werden, um die Luftzirkulation zu ermöglichen. Kann beim Unterbauen des Kühlschranks unter eine Tischplatte dieses Maß nicht eingehalten werden, muß in die Tischplatte ein Belüftungsgitter eingebaut werden.

**Fig. 1:**

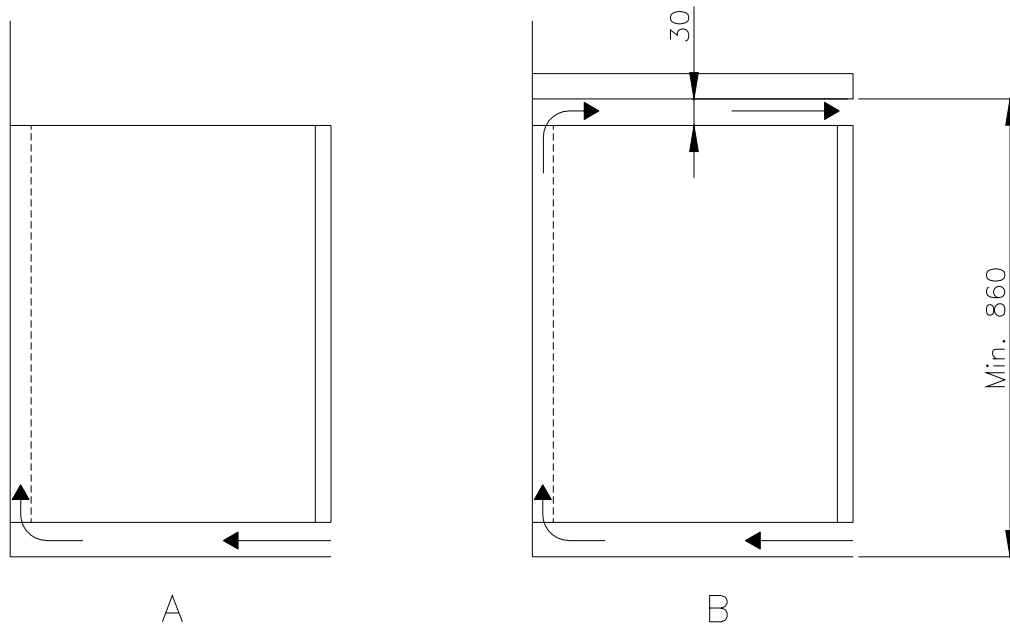

## Stromanschluß

Das Gerät ist an eine Schuko-Steckdose anzuschließen.

## Inbetriebnahme

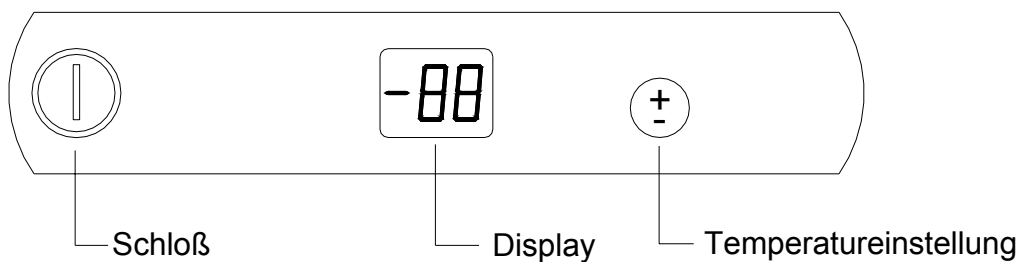

Den Schrank an das Stromnetz anschließen.

Das Display zeigt die aktuelle Temperatur im Schrank und dient gleichzeitig als Anzeige der vorhandenen Versorgungsspannung.



### Im Servicefall:

Vor Servicearbeiten an den elektrischen Komponenten ist der Netzstecker zu ziehen.

## Temperatureinstellung:

### Temperaturkontrolle:



Ein Druck auf diese Taste zeigt die eingestellte Schranktemperatur an. Die Temperatur wird im Display angezeigt.

### Temperatureinstellung:



Erneutes Drücken oder Niederhalten der Taste für mehr als eine Sekunde ändert die Temperatureinstellung in 1°-Schritten. Bei Erreichen der gewünschten Temperatur Taste loslassen.

Während der Änderung der Temperatureinstellung blinken die Zahlen im Display.

Die Steuerung kehrt automatisch zur normalen Anzeige zurück, wenn die Taste mehr als fünf Sekunden nicht betätigt wird.

## Temperaturalarm

Die Steuerung ist mit einem Temperaturalarm ausgerüstet, der die Schranktemperatur ständig überwacht. Falls die Schranktemperatur für mehr als 90 Minuten über der Alarmtemperatur lag, beginnt das Display zu blinken und zeigt gleichzeitig die höchste

Temperatur der Alarmzeit an. Der Alarm wird durch Druck auf  quittiert. Das Display zeigt dann die aktuelle Schranktemperatur an.

### Alarmtemperatur:

Kühlen: 4°C über die eingestellte Temperatur.

Gefrieren: 6°C über die eingestellte Temperatur.

## Stromausfall

Nach einem Stromausfall geht der Steuerung immer zur gesetzten Temperatur des Benutzers zurück.

Start mit Temperatur über Alarmtemperatur: Der Kompressor startet sofort. Das Display

zeigt die Alarmtemperatur an, bis  aktiviert wird. Dann wird die Aktuelle Schranktemperatur angezeigt.

Start mit Temperatur unter Alarmtemperatur: Der Kompressor startet nach 10 Minuten.

Das Display zeigt die Aktuelle Temperatur an, bis die eingestellte Temperatur erreicht ist.

## Abtauen

### **K/KG 200/400:**

Der normale Abtauvorgang findet automatisch bei gestopptem Kompressor statt. Die Steuerung enthält eine automatische Abtaufunktion, die den Kompressor nach jeweils vier Betriebsstunden für 20 Minuten stoppt. Nach den 20 Minuten misst die Steuerung den Schranktemperatur alle 2 Sekunden, und wenn die Temperatur 6°C übersteigt, fährt der Kompressor wieder. Wenn die Temperatur unter 6°C bleibt, fährt das Abtauen für 45 Minuten fort.

Das Tauwasser wird in einer Schale unter dem Verdampfer aufgefangen und fließt durch ein Rohr in die Verdampfungsschale auf dem Kompressor.

### **F 200/400:**

Reif sollte entfernt werden, wenn die Schicht ca. ½ cm stark ist. Zweimal jährlich sollte der Gefrierschrank vollständig abgetaut werden.

### **Vorgehensweise:**

Netzstecker ziehen und eine Schüssel mit heißem Wasser in das Gefriergerät stellen. Tür schließen und ½ Stunde warten. Der verbleibende Reif kann nun mit einem heißen Tuch abgewischt werden.



Niemals scharfe oder spitze Gegenstände verwenden, da diese den Gefrierschrank beschädigen können.

## Innenbeleuchtung

### **Nur KG 200/400.**

Ein- und Ausschalten am Schalter.

### **Auswechseln von Leuchtstoffröhre und Starter**

Streuscheibe durch leichtes Abkippen der Lampengehäuserückwand herausnehmen. Leuchtstoffröhre bzw. Starter um 90° drehen, nach unten abziehen und durch Neuteile ersetzen.

Leuchtstoffröhre vom Typ L15 W / 20 cool white.

Starter Typ 4-80 W, 220-240 V.

## Umschlagen der Tür

Die Tür kann links oder rechts angeschlagen werden.

Das Umschlagen der Tür erfolgt folgendermaßen:

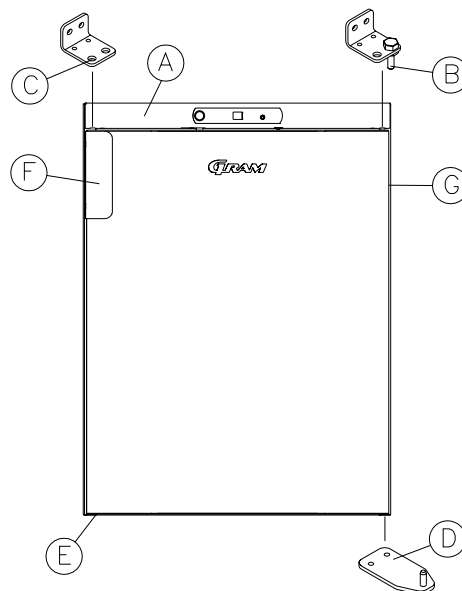

1. Netzstecker des Schrankes ziehen. Obere Verkleidung Pos. A und Vielfachstecker dahinter abmontieren.
2. Drehzapfen Pos. B entfernen und Tür abnehmen.
3. Türscharnier Pos. D nach Pos. E versetzen.
4. Türgriff von Pos. F nach Pos. G versetzen.
5. Tür in Scharnier Pos. E einhängen. Drehzapfen Pos. B in Scharnier Pos. C und Scharnierbuchse der Tür montieren.
6. Vielfachstecker einstecken und obere Verkleidung Pos. A wieder anbringen. Netzstecker wieder einstecken.

## Reinigung



**Bitte beachten: Vor Reinigungsarbeiten, den Netzstecker ziehen.**

Der Schrank ist regelmäßig zu reinigen, und zwar mit warmem Wasser oder einer milden Seifenlösung. Kein Scheuermittel o.ä. verwenden - und für Kunststoffteile kein kochendes Wasser (höchstzulässige Temperatur 85°C).

Reinigen Sie bitte auch die Gummidichtung der Tür.

## **Verstopfte Tauwasserableitung**

Verstopfungen des Kunststoffröhrchens von der Auffangschale zur Tauwasser-  
verdunstungsschale entfernen Sie mit einem Pfeifenreiniger o.ä.

## **Ersatzteile**

Bei Bestellung bitte die Nummer des Gerätetyps (Typenschild) und die Funktion des  
defekten Teils angeben.

## **Service**

Das hermetische Kältesystem arbeitet wartungsfrei.

Sollten dennoch Störungen auftreten, die Sie nicht selbst beheben können, rufen Sie bitte  
einen anerkannten Kältefachmann.

## **Entsorgung**

Wenn das ausgediente Gerät entsorgt werden muß, sollte dies auf eine umweltmässig  
korrekte und ordnungsgemäße Weise stattfinden.

Bitte entsprechende Gesetze und Vorschriften über Entsorgung beachten.

Auskünfte über die ordnungsgemäße Entsorgung von Altgeräten erteilen

- GRAM Deutschland GmbH
- Ihr Fachhändler
- Die Behörden (Die Stadtverwaltung, das Umweltbundesamt usw.).

# FRANCAIS

## Installation et encastrément



Placer l'armoire dans un endroit sec et suffisamment ventilé. Pour assurer un fonctionnement efficace, éviter la lumière directe du soleil ou la proximité d'une source de chaleur.

Attention! La plage de fonctionnement optimal de l'armoire se situe à une température ambiante qui va de +16°C à +35°C.

Le réfrigérateur peut se placer contre un mur ou s'encaster sous un plan de travail.

K/KG 200/400: Si l'appareil est installé dans un environnement comportant un taux d'humidité de l'air très élevé, il faut voir si l'acquisition d'un équipement supplémentaire pour l'évaporation de l'eau du bac d'évaporation situé au-dessus du compresseur est nécessaire. Livrable en option.

Armoire en version inoxydable: Eviter l'installation en milieu très chargé en chlore/acide (piscine ou milieu de ce genre) à cause d'un danger de corrosion.

### Important

Il est important que la ventilation du réfrigérateur soit efficace, en d'autres termes, que l'air puisse circuler librement aussi bien au-dessous du meuble que derrière et au-dessus. L'espace nécessaire sous le meuble est assuré par les rails de support ou par le socle. Des butées veillent à garantir la distance au mur.

Les schémas indiquent les espaces à respecter.

Schéma A: Visualisation d'un réfrigérateur isolé et placé contre un mur.

Schéma B: Visualisation d'un réfrigérateur encastré sous un plan de travail. Attention à l'espace d'aération entre le réfrigérateur et le plan de travail : cette dimension doit être respectée pour assurer la circulation de l'air. Au cas où l'encastrement sous un plan de travail ne permettrait pas de respecter cet espace, il faudrait assurer la circulation de l'air par l'aménagement d'un conduit dans la plaque du plan de travail.

**Fig 1:**

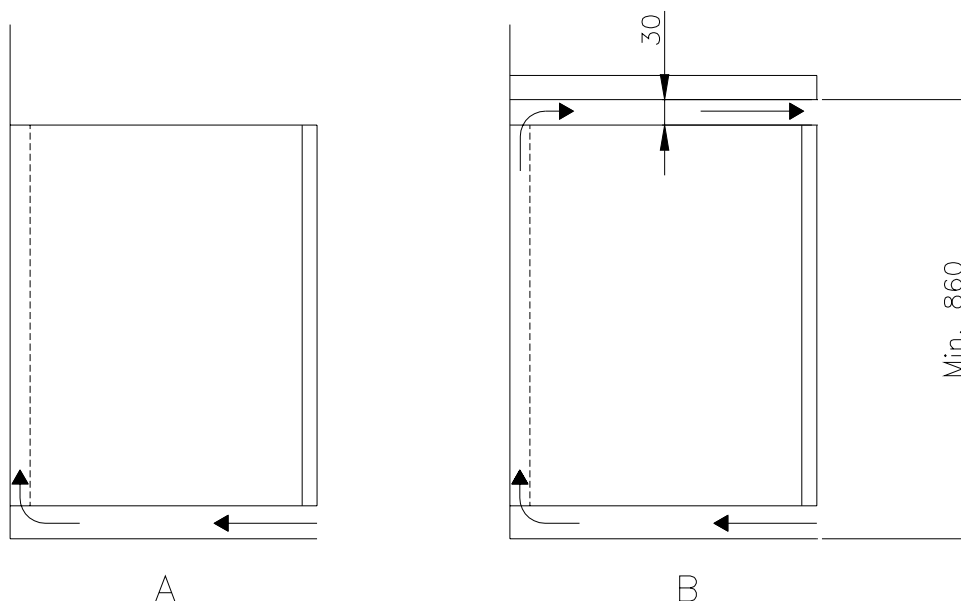

## Branchement

L'armoire est conçu pour alimentation en courant alternatif. Les valeurs de raccordement concernant la tension (V) et la fréquence (Hz) sont indiquées sur la plaque signalétique à l'intérieur de l'armoire.

En présence de critères particuliers (prise de terre par exemple), il est conseillé de s'adresser à son revendeur ou à son électricien avant de raccorder son nouvel appareil.

## Mise en marche

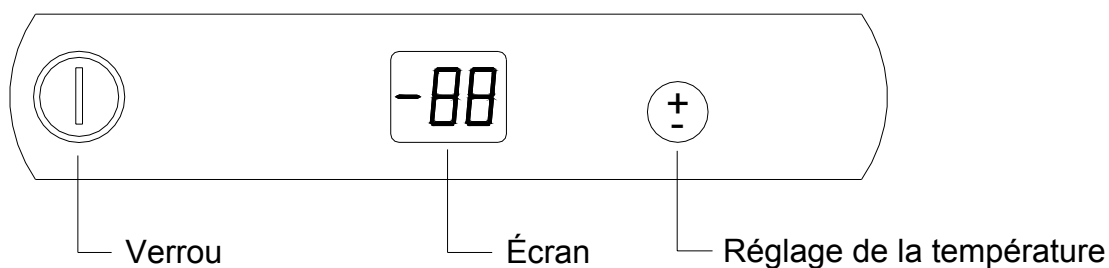

Brancher l'appareil au niveau de la prise.

Les chiffres qui s'affichent alors sur l'écran indiquent la température régnant dans le cabinet. Ils assurent en même temps qu'il y a du courant dans l'appareil.



**En cas d'opération de maintenance:**

sur les parties électriques, couper le courant au niveau de la prise.

## Réglage de la température

### Contrôle de la température:



Appuyer une fois sur cette touche pour voir sur quelle valeur la température est réglée. Cette valeur s'affiche sur l'écran.

### Réglage de la température:



Avec une pression supplémentaire sur cette touche, ou en la maintenant appuyée pendant plus d'une seconde, la température est modifiée de 1°C à chaque fois. Lorsque la température souhaitée s'affiche, relâcher la touche, et la nouvelle valeur est enregistrée.

Pendant la modification de la valeur de la température, les chiffres sur l'écran clignotent.

La commande reviendra automatiquement à l'affichage normal si la touche n'a pas été activée pendant plus de 5 secondes.

## Alarme de la température

La commande est équipée d'une alarme pour la température destinée à surveiller constamment la température à l'intérieur de l'appareil. Si la température a dépassé le seuil d'alarme pendant plus de 90 minutes, l'écran commence à clignoter tandis que la température la plus élevée survenue pendant la période d'alarme s'affiche. Pour arrêter

l'alarme, appuyer sur , l'écran affichera alors la température régnant dans l'appareil.

### Alarme de la température:

Froid: point de déclenchement + 4°C

Gel: point de déclenchement + 6°C

## Panne de courant

Après une panne de courant, la commande retournera toujours à la température telle qu'elle a été réglée.

En cas de mise en marche avec une température au-dessus du seuil de l'alarme: Le compresseur démarre immédiatement. L'écran affiche la température d'alarme jusqu'à ce

qu'on appuie sur , ensuite la température du moment s'affiche.

En cas de mise en marche avec une température au-dessous du seuil de l'alarme: Le compresseur démarre au bout de 10 minutes. L'écran affiche la température du moment jusqu'à ce que la température telle qu'elle a été réglée soit atteinte.

## Dégivrage

### **K/KG 200/400:**

Le dégivrage normal se fait automatiquement lorsque le compresseur est au repos. Une fonction de dégivrage automatique est intégrée à la commande de façon à ce que le compresseur s'arrête pendant 20 minutes chaque fois qu'il a fonctionné pendant quatre heures. Après les 20 minutes, la commande mesure la température dans l'armoire toutes les 2 secondes, et si celle-ci dépasse les 6°C, le compresseur se remet en route. Si la température se maintient au-dessous des 6°C, le dégivrage se poursuit pendant 45 minutes.

### **F 200/400:**

Le givre doit être éliminé lorsqu'il atteint une épaisseur d'1/2 cm environ. Ne jamais utiliser d'objets tranchants ou pointus qui pourraient endommager l'intérieur de l'appareil. Procéder à un dégivrage complet 2 fois par an environ.

### **Procéder comme suit:**

Couper le courant au niveau de la prise murale. Placer une bassine d'eau chaude dans le congélateur. Fermer la porte et attendre ½ heure. Pour accélérer le dégivrage, on peut éventuellement souffler l'air chaud d'un sèche-cheveux à l'intérieur. Le givre restant peut alors facilement être essuyé à l'aide d'un chiffon chaud.



Ne jamais utiliser d'objets tranchants ou pointus susceptibles d'endommager le congélateur.

## Eclairage

(Seulement pour les modèles équipés).

L'éclairage s'allume et s'éteint par l'interrepteur sur le tableau.

### **Changement des tubes lumineux/des contacteurs de tubes**

Débrancher l'armoire.

Appuyer sur le bord inférieur de l'arrière du tableau lumineux et retirer ensuite l'écran.

Tourner de 90° le tube ou le contacteur, le retirer et le changer.

Utiliser un tube lumineux du type L 15 W / 20 cool white.

Utiliser un contacteur de type du type 4-80 W simple, 220-240 V.

## Porte suspendue de la droite à la gauche

La porte peut s'inverser en faisant passer les charnières de la droite à la gauche et vice versa.

Pour inverser la porte, procéder comme suit:

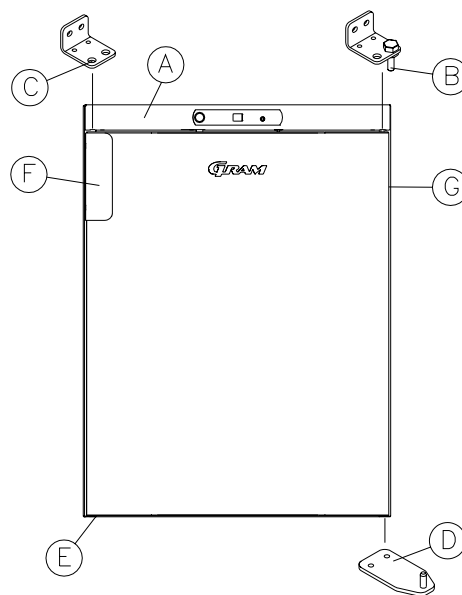

1. Couper le courant au niveau de la prise. Démontez le panneau supérieur pos. A et la multifiche qui se trouve à l'intérieur.
2. Ôter le gond pos. B et enlever la porte.
3. Faire passer la charnière de la pos. D à la pos. E.
4. Faire passer la poignée de la pos. F à la pos. G.
5. Remettre la porte dans la charnière pos. E. Monter le gond pos. B dans la charnière pos. C et dans la plaque de charnière de la porte.
6. Brancher la multifiche et remonter le panneau supérieur pos. A. Le courant peut alors être rétabli.

## Nettoyage



**Avant le nettoyage, couper le courant au niveau de la prise.**

L'armoire ne nécessite qu'un nettoyage régulier avec une solution légèrement savonneuse. Ne pas employer de détergents susceptibles de rayer. Les éléments de plastique ne supportent pas l'eau bouillante (temp. max.: +85°C).

A l'occasion du nettoyage de l'armoire, essuyer, également le joint de caoutchouc pour éliminer d'éventuelles matières collantes pouvant endommager le joint.

Le soufflage sur le ventilateur du condensateur sur le compresseur doit être libre de feuilles, papiers ou autres pour assurer à l'appareil un fonctionnement normal.

## Eventuel engorgement du conduit d'eau de dégivrage

Il peut arriver que ce tuyau de plastique destiné à évacuer l'eau de dégivrage se bouche. Enlever ce qui occasionne l'engorgement, et nettoyer ensuite le coude avec un écouvillon.

## **Pièces de rechange**

Lors de la commande d'une pièce de rechange facile à changer soi-même, indiquer le numéro de type de l'armoire ainsi que la destination de la pièce défectueuse. Le numéro de type se trouve sur la plaque signalétique.

## **Entretien**

Le système hermétique de réfrigération ne demande pas de surveillance, seulement de l'entretien.

Si l'effet réfrigérant fait défaut et que vous ne puissiez pas en trouver la cause, adressez-vous à votre revendeur ou à un frigoriste.

## **Enlèvement**

Quand l'armoire est hors service et doit être enlevée, il faut procéder de manière responsable et correcte par rapport à l'environnement.

Se renseigner sur les règles concernant la mise au rebut. Il peut y avoir des exigences/conditions particulières devant être respectées.

Pour tout renseignement concernant l'enlèvement de vieux appareils, s'adresser:

- à Gram Commercial A/S,
- à votre revendeur,
- aux autorités compétentes (mairie, département de l'environnement ou autre).

# NEDERLANDS

## Opstellen en inbouwen



De kast moet in een droge ruimte met voldoende ventilatie geplaatst worden. De kast functioneert optimaal bij omgevingstemperatuur tussen +16°C en +35°C.

K/KG 200/400: Bij het opzetten van de kast in een omgeving met een zeer hoge luchtvochtigheid moet men eraan denken dat het nodig kan zijn om extra apparatuur aan te schaffen voor het verdampen van het water in de verdampingsbak bovenop de compressor. Is optioneel verkrijgbaar.

Kasten in roestvrije uitvoering: Zet de kasten niet in een sterk chloor- of zuurhoudende omgeving (zwemballen e.d.) op vanwege corrosiegevaar.

De kast kan vrij tegen de wand geplaatst of onder het aanrecht worden ingebouwd.

### **Het is belangrijk**

dat de lucht vrij onder, achter en boven de kast kan circuleren. De poten onder de kast en de afstandhouders achter de kast garanderen de benodigde luchtcirculatie.

De tekeningen laten zien hoe groot de minimumafstand moet zijn.

- A Vrijstaande koelkast tegen de wand.
- B Ingebouwde koelkast onder het aanrecht. Let erop dat de noodzakelijke tussenruimte voor de luchtcirculatie aanwezig is tussen de koelkast en het aanrecht. Deze afstand moet in acht genomen worden vanwege de noodzakelijke luchtcirculatie.

Indien er te weinig ruimte tussen de ingebouwde koelkast en het aanrecht is, kunt u een ventilatiekanaal in het aanrecht maken om voor de noodzakelijke luchtcirculatie te zorgen.

**Fig. 1:**

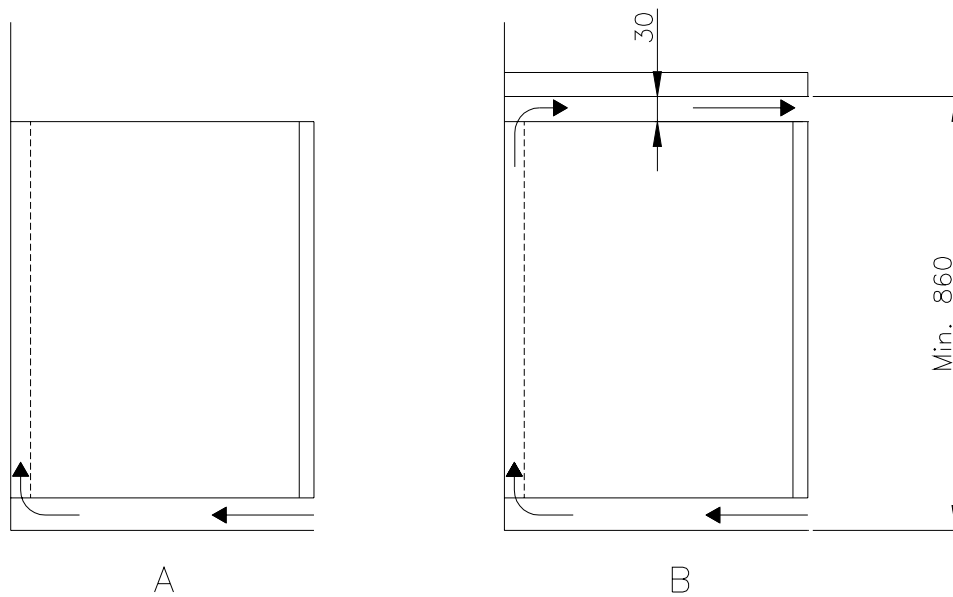

## Elektrische aansluitwaarde

De kast moet op wisselstroom aangesloten worden. Op het typeplaatje in de kast staan de aansluitingswaarden voor spanning (V) en frequentie (Hz) aangegeven. De kast moet op een stopcontact met randaarde aangesloten worden. Het stopcontact moet gemakkelijk bereikbaar zijn.

## Inbedrijfstelling

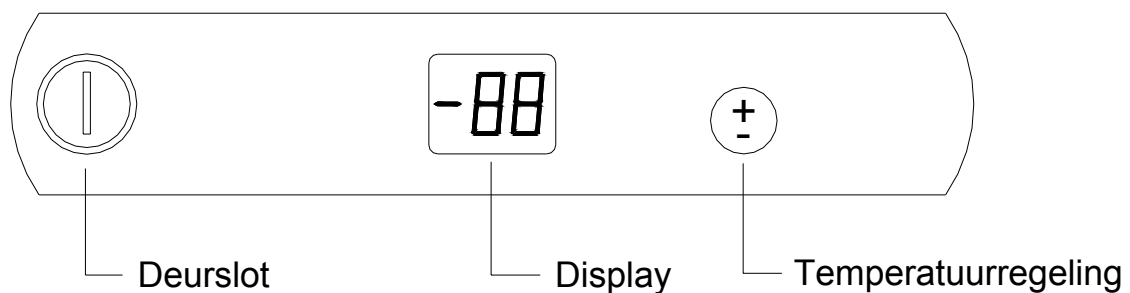

Zet de stekker in het stopcontact.

De getallen die nu op het display verschijnen, geven de actuele temperatuur in de kast aan en zijn tevens de garantie dat de stroom is aangesloten.



### **Bij service:**

Als er service op de elektrische delen wordt uitgevoerd, moet de stekker uit het stopcontact gehaald worden.

## Temperatuurinstelling

### Temperatuurcontrole:



Druk één keer op deze toets om te zien op welke temperatuurwaarde de kast is ingesteld. De waarde verschijnt in het display.

### Temperatuurregeling:



Door nogmaals op deze toets te drukken of door de toets langer dan 1 seconde ingedrukt te houden, is de temperatuur met stappen van 1°C te wijzigen. Laat de toets los als de gewenste temperatuurwaarde verschijnt. Nu is de instelling opgeslagen.

Tijdens het wijzigen van de temperatuurwaarde knipperen de cijfers in het display.

De regeling zal automatisch naar het normale display teruggaan als de toets langer dan 5 seconden niet geactiveerd is.

## Temperatuuralarm

De regeling is voorzien van een temperatuuralarm, die de temperatuur in de kast constant bewaakt. Als de temperatuur meer dan 90 minuten bovend de alarmtemperatuur heeft gelegen, begint het display te knipperen en wordt de hoogste temperatuur tijdens de

alarmperiode getoond. Stop het alarm door op  te drukken waarna het display de actuele temperatuur in de kast toont.

### Alarmtemperatuur:

Koel: setpunt + 4°C

Vries: setpunt +6°C

## Stroomstoring

Na stroomstoringen zal de regeling altijd teruggaan naar de ingestelde temperatuur.

Bij het opstarten met een temperatuur die boven de alarmwaarde ligt: De compressor start

meteen. Op het display verschijnt de alarmtemperatuur totdat er op  gedrukt wordt waarna de actuele temperatuur verschijnt.

Bij het opstarten met een temperatuur die onder de alarmwaarde ligt: De compressor start na 10 minuten. Het display toont de actuele temperatuur totdat de ingestelde temperatuur bereikt wordt.

## Ontdooien

### **K/KG 200/400:**

Het normale ontdooien gebeurt automatisch als de compressor stil staat. In de regeling is een automatische ontdooifunctie ingevoerd waardoor de compressor om de 4 uur werking gedurende 20 minuten stopt. Na 20 minuten meet de regeling de luchttemperatuur in de kast om de 2 seconden, en als de temperatuur 6°C bereikt, start de compressor opnieuw. Als de temperatuur beneden 6°C blijft, zal het ontdooien 45 minuten door blijven gaan.

### **F 200/400:**

Rijp moet worden verwijderd als de laag ca. ½ cm dik is. Nooit scherpe of puntige voorwerpen gebruiken omdat ze de vriezer kunnen beschadigen. De vriezer moet minstens twee keer per jaar helemaal ontdooid worden.

### **Handelwijze:**

Verbreek de stroomtoevoer bij het stopcontact en zet een teiltje met water in de kast. Sluit de deur en wacht ½ uur. Versnel het ontdooien door warme lucht van een haardroger in de vrieskast te blazen.

De overgebleven rijp kan nu gemakkelijk met een warme doek verwijderd worden.



Gebruik hierbij nooit scherpe of puntige voorwerpen, aangezien deze de vriezer kunnen beschadigen.

## Verlichting

(Alleen de modellen met verlichting.)

Het licht kan aan- en uitgezet worden met de schakelaar (3) op het bedieningspaneel.

### **Vervangen van ole/starter voor de T.L. buis**

Schakel de stroom naar de kast uit.

Druk op de benedenkant van de achterzijde van het lichtpaneel en verwijder daarna het verlichtingsscherm (5).

Draai de starter nu 90° en zet een nieuwe erin.

Gebruik buizen type L 15 W / 20 coll white.

Gebruik een starter voor T.L buizen type 4-80 W single 220-240 V.

## Draairichting van de deur veranderen

De deur kan rechts of links opgehangen worden.

Dit gaat als volgt:

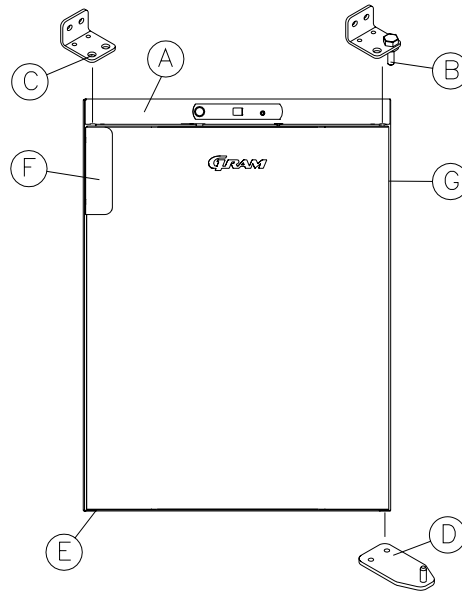

1. Schakel de stroom uit op het contact aan de muur. Demonteer het toppaneel pos. A en de multistekker die erin zit.
2. Verwijder de scharnierpen pos. B en verwijder de deur.
3. Verplaats het scharnier pos. D naar pos. E.
4. Verplaats de handgreep van pos. F naar pos. G.
5. Zet de deur in het scharnier pos. E. Monteer de scharnierpen pos. B in het scharnier pos. C en in de scharnierbus van de deur.
6. Sluit de multistekker aan en monteer nu het toppaneel pos. A. Nu kan de stroom weer ingeschakeld worden.

## Reinigen



**Haal de stekker uit het contact voordat u de kast gaat reinigen.**

Het enige vereiste is dat de kast regelmatig wordt gereinigd. Dit gebeurt het beste met een sopje.

Gebruik geen schuurmiddelen. De kunststof delen van de kast kunnen niet tegen kokend water (max. temp. +85°C).

Wanneer de kast wordt schoongemaakt, dient u ook het dichtingsrubber aan de deur schoon te maken om ervoor te zorgen dat eventuele kleverige stoffen die de strip kunnen beschadigen, worden verwijderd.

## Evt. verstopping van de dooiwaterafvoer

Het kan zijn dat de kunststof buis voor het afvoeren van het dooiwater verstopt raakt. Verwijder de oorzaak van de verstopping en reinig daarna de bocht in de buis met een niet te hard of scherp voorwerp.

## **Reservedelen**

Bij het bestellen van reservedelen die u zelf gemakkelijk kunt vervangen, wordt u verzocht het typenummer van de kast op te geven en de functie van het defecte onderdeel. Het typenummer vindt u op het typeplaatje.

## **Service**

Het hermetisch gesloten koelsysteem vraagt geen verder onderhoud. Schoonhouden is voldoende.

Wanneer bij storing de oorzaak niet gevonden kan worden, waarschuw uw leverancier.

## **Vernietigen**

Wanneer een vrieskast niet langer gebruikt wordt en moet worden vernietigd, doe dit dan op een milieu vriendelijke manier.

Er kunnen regels/condities zijn waar rekening mee moet worden gehouden. Raadpleeg hiertoe de plaatselijke voorschriften.

## Uppställning och inbyggnad



Skåpet, bör av säkerhets- och användningsmässiga skäl inte placeras utomhus. Skåpet bör ställas i ett torrt och tillräckligt ventilerat rum. För att säkra effektiv drift bör placering i direkt solljus eller nära värmekällor undvikas. Lagg märke till att skåpets optimala driftsområde är vid en omgivande temperatur som går från +16°C till +35°C.

K/KG 200/400: Vid uppställning av enheten i omgivningar med mycket hög luftfuktighet ska man vara uppmärksam på att det kan vara nödvändigt att införskaffa extra utrustning för förångning av vattnet i förångningskaret över kompressorn. Kan köpas som extra tillbehör.

Enhet i rostfritt utförande: Undvik uppställning i starkt klor/syrainnehålliga omgivningar (simhallar och likn.)

Skåpet kan uppställas fristående mot vägg eller byggas in under bord.  
Underlaget skall vara plant.

### Det är viktigt

Att skåpet får tillräcklig ventilation, och att där är fri luftcirkulation under, över och bakom skåpet. Avståndsdistanterna på skåpet baksida säkrar det nödvändiga luftmellanrummet.

Skisserna visar hur stora luftmellanrum det krävs.

A visar kylskåpet fristående mot vägg.

B visar kylskåpet inbyggt under bord.

Var uppmärksam på luftmellanrummet mellan kylskåp och bord. Detta mått måste följas för att säkra luftcirkulationen. Inbyggs skåpet under ett bord, där detta mått inte kan säkras, kan man göra en luftkanal i bordet.

**Fig. 1:**

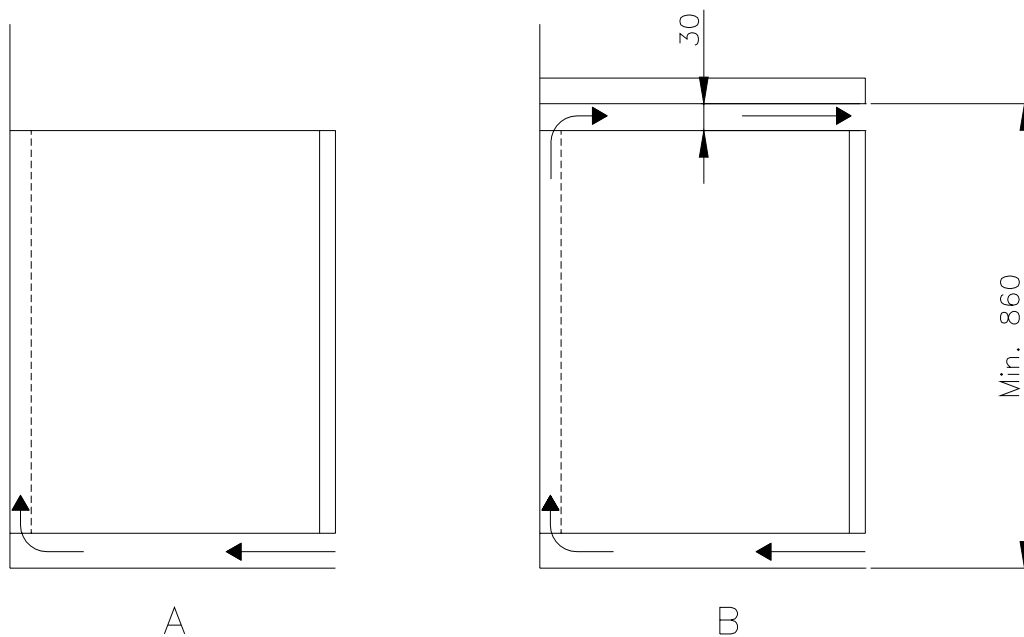

## El-anslutning

Skåpet skall anslutas till växelström. Anslutningsvärdena för spänning (V) och frekvens (Hz) finns angivna på typnummerskylten i skåpet.

Anslutning skall ske med en stickkontakt lätt tillgänglig.

**Detta kylskåp måste anslutas till ett jordat strömuttag.**

## Igångsättning

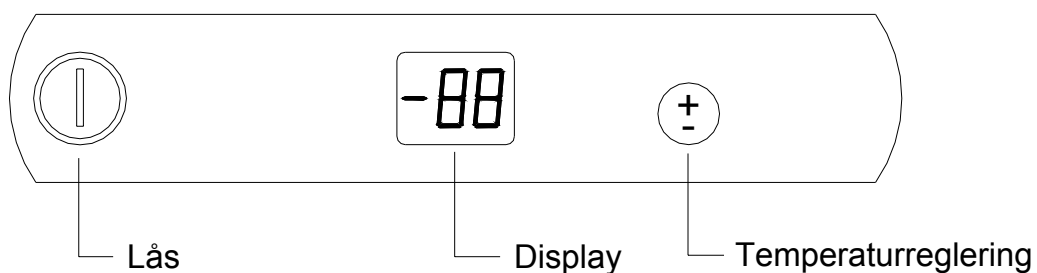

Skåpet ansluts med stickkontakten.

Siffrorna som visas på displayen anger den aktuella temperaturen i skåpet och är samtidigt en säkerställning att skåpet är anslutet.



### Vid service:

Om service utförs på de elektriska delarna skall fränkoppling göras vid stickkontakten.

## Temperaturinställning

### Temperaturkontroll:



Tryck 1 gång på denna knapp för att se vilket temperaturvärde skåpet är inställt på. Värdet visas i displayen.

### Temperaturreglering:



Vid ytterligare tryck på denna knapp, eller genom att hålla knappen intryckt i mer än 1 sekund, ändras temperaturen i steg om 1°C. Släpp knappen när det önskade temperaturvärdet visas; inställningen är nu lagrad.

Under ändringen av temperaturvärdet blinkar siffrorna i displayen. Styrningen återvänder automatiskt till normal displayvisning om knappen inte påverkats under mer än 5 sekunder.

## Temperaturlarm

Styrningen är utrustad med ett temperaturlarm som konstant övervakar enhetens temperatur. I det fall då temperaturen varit överlarmtemperaturen i mer än 90 minuter börjar displayen att blinka samtidigt som den högsta temperaturen under larmperioden visas.

Larmet stoppas genom att trycka på , varefter displayen visar den aktuella temperaturen i skåpet.

### Larmtemperatur:

Kyl: Inställningsvärde + 4°C

Frys: Inställningsvärde + 6°C

## Strömavbrott

Efter strömsavbrott återgår styrningen alltid till den inställda temperaturen.

Vid start med temperaturer över larmvärde: Kompressorn startar omedelbart. Displayen visar larmtemperaturen tills man trycker på  varefter den aktuella temperaturen visas.

Vid start med temperatur under larmvärde: Kompressorn startar efter 10 minuter. Displayen visar den aktuella temperaturen tills den inställda temperaturen uppnås.

## Avfrostning

### **K/KG 200/400:**

Den normala avfrostningen sker automatiskt när kompressorn inte är igång. I styrningen finns en automatisk avfrostningsfunktion inlagd. Denna gör att kompressorn stannas i 20 minuter efter var 4:e timmes driftstid. Efter dessa 20 minuter mäter styrningen lufttemperaturen i skåpet varannan sekund och om temperaturen överstiger 6°C, startar kompressorn igen. Om temperaturen håller sig under 6°C, fortsätter avfrostningen i 45 minuter.

### **F 200/400:**

Rimfrost skall avlägsnas när den är ca. ½ cm tjock. Använd aldrig skarpa eller spetsiga föremål som kan skada frysen. Komplet avfrostning bör genomföras 2 gånger per år.

### **Tillvägagångssätt:**

Bryt strömtillförseln med väggkontakten och ställ in en balja varmt vatten i frysen. Stäng dörren och vänta ca ½ timme. Den resterande frosten kan nu lätt torkas av med en varm trasa.



Använd aldrig spetsiga eller skarpa föremål som kan skada frysen.

## Belysning

(Gäller endast modeller med belysning)

Ljuset kan tändas och släckas med kontakten på kontrollpanelen.

### **Vid byte av lysrör och glimtändare**

Bryt strömmen till skåpet.

Tryck på den nedre kanten av ljuspanelens baksida och lossa ljusskärmen. Därefter kan lysrör och glimtändare bytas.

Typ av lysrör L 15 W / 20 coll white.

Typ av glimtändare 4-80 W enkel, 220- 240 V

## Högerhängd till vänsterhängd dörr

Dörren kan vändas från högerhängd till vänsterhängd eller omvänt.

En vändning görs på följande sätt:

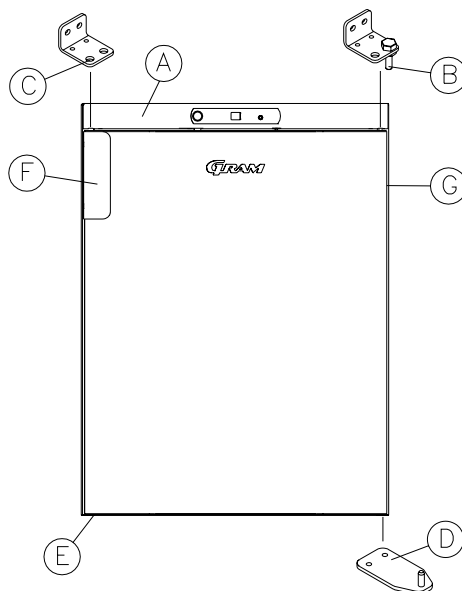

1. Bryt strömförsörjningen genom att dra ur väggkontakten. Ta av toppanelen pos. A och multikontakten invändigt i denna.
2. Ta av gångjärnstappen pos. B och ta av dörren.
3. Flytta gångjärnet pos. D till pos. E.
4. Flytta handtaget från pos. F till pos. G.
5. Sätt ner dörren i gångjärnet pos. E. Montera gångjärnstappen pos. B i gångjärnet pos. C och i dörrens gångjärnsbussning.
6. Anslut multikontakten och återmontera toppanelen pos. A. Anslut väggkontakten igen.

## Rengöring



**Före rengöring skall skåpet göras strömlöst genom att ta ur stickkontakten ur vägguttaget.**

Skåpet kräver en regelbunden rengöring. Detta görs bäst med en svag såplösning. Använd ej rengöringsmedel då detta kan rispa ytorna i skåpet. Skåpets plastdetaljer tål varmt vatten upp till +85°C. Dörrlisten bör rengöras ofta för att förlänga dess livslängd.

Kompressorutrymmet på skåpets baksida skall hållas rent från damm och smuts, vilket görs lättast med en dammsugare.

Ventilationsgallret till kondensorfläkten som sitter under kompressorutrymmet skall också hållas rent från blad, papper etc. för att säkra normal drift.

## Ev. stopp i tövattenröret

Stopp uppstår i regel vid böjen av plaströret för tövatten. Lossa röret på enklaste sätt och rensa därefter det med t.ex en piprensare.

## Reservdelar

Vid beställning av reservdelar som Ni lätt kan byta själv, ange skåpets typnummer samt reservdelens användningsområde. Typnummerskylden sitter inne i skåpet.

## Service

Det hermetiskt stängda kylsystemet och kompressorn kräver ingen tillsyn - endast rengöring.

Om frysverkan sviktar och Ni inte kan hitta orsaken, tillkalla service.

## Utbyte av skåp

När det gamla skåpet byts ut skall det ske på ett miljövänligt korrekt sätt. Var uppmärksam på de regler som gäller för detta. Det finns krav som måste uppnås.

Ni kan få upplysningar om detta hos:

- GRAM Commercial
- Er leverantör
- Hos myndigheterna (kommunen, miljöstyrelsen eller liknande)



KEN storkøkken a/s  
Runetoften 15-17  
Postbox 1326  
8210 Århus V  
Salg: 86 24 84 00  
Service: 70 10 20 91  
[www.kenstorkoekken.dk](http://www.kenstorkoekken.dk)